

Data: 15.04.2020

Temat: Dbamy o środowisko

1. Kilka piosenek na rozruszanie z rana ☺

<https://www.youtube.com/watch?v=30BVfTvlsrE>

<https://www.youtube.com/watch?v=Vol6k1qVt60>

https://www.youtube.com/watch?v=HwoXD_RVETg

2. „**Śmieciarz**” – słuchanie opowiadania O. Masiuk, rozmowa na podstawie jego treści.

– Szczypior jest śmieciarzem! Szczypior jest śmieciarzem! – krzyczał Kuba, biegnąc po całej sali. – Zbiera z ulicy kapsle.

– Nie przezywaj go, sam jesteś śmieciarzem – Elizka stanęła w obronie kolegi.

Szczypiorowi łzy zakręciły się w oczach.

– To nie można zbierać kapsli? Były fajne, kolorowe. Bawię się nimi z bratem – powiedział cichutko.

– Proszę pani, proszę pani, Kuba mówi, że Szczypior jest śmieciarzem, a Szczypior płacze, bo nie jest śmieciarzem, tylko może Kuba jest śmieciarzem, skoro tak mówi – Zosia szybko wyrzucała z siebie słowa.

Kiedy Szczypior usłyszał, że płacze, rozplakał się naprawdę.

Pani posadziła więc całą czwórkę na dywanie i spokojnie podała Szczypiorowi chusteczkę. Oczywiście, widząc jakieś małe zbiorowisko, natychmiast przytuptał także Tup.

– Czy wiecie, kto to jest śmieciarz? – zapytała Pani.

– Taki ktoś, kto zbiera śmierdzące rzeczy i sam śmierdzi. Fuj!!! – odpowiedział Kuba.

– Wcale nie – zaprotestowała Zosia. – Sam jesteś fuj!!!

Nagle zza okna zaczęły docierać dziwne dźwięki. Tup potuptał do szyby.

– Śmieciara przyjechała! – krzyknął. Dzieci rzuciły się do okna, a za nimi spokojnie podeszła także Pani.

Dwaj panowie w granatowych kombinezonach podsuwali pod wielki samochód pojemniki ze śmieciami. Jeden z pojemników był brudny i lepki, więc wstawili go do samochodu i na jego miejscu umieścili czyściutki, zielony. Na ulicy zapanował porządek. Mężczyźni wsiedli do samochodu i wielkie auto ruszyło.

– To byli śmieciarze – wyjaśniła Pani.

Kuba popatrzył na ulicę.

– Teraz jest ładnie i czysto – powiedział. – Gdyby nie zabrali tych śmieci, pojemnik zapełniłby się szybko, a potem śmieci latałyby po ulicy.

– Widzisz, a ty mówiłeś, że Szczypior to śmieciarz – z żalem odezwała się Elizka.

– Śmieci to jednak nic przyjemnego – odezwał się Tup. – Chociaż mój kuzyn je lubi, mówi, że ludzie czasem wyrzucają kapustę i marchewki.

– Śmieci to rzeczywiście nic przyjemnego – potwierdziła Pani. – I często rzeczywiście brzydko pachną, dlatego niektórzy ludzie, gdy chcą kogoś obrazić, nazywają go śmieciarzem. Ale tak naprawdę śmieciarz to ktoś,

kto wywozi śmieci, a widzieliście, że panowie, którzy sprząтали przed chwilą ulicę, są bardzo potrzebni, żeby było czysto i przyjemnie.

Kuba schylił głowę.

– Właśnie – powiedział po chwili. – I kiedy mówiłem, że Szczypior jest śmieciarzem, to właśnie takiego wspaniałego człowieka miałem na myśli.



- *Dlaczego Szczypior się rozplakał?*
- *Jaki samochód zobaczyły dzieci przez okno?*
- *Co robili pracownicy służb komunalnych?*
- *Dlaczego ich praca jest potrzebna?*

3. Zapoznaj się z piosenką, posłuchaj jej uważnie, będzie nam potrzebna na kolejnych zajęciach ☺

<https://www.youtube.com/watch?v=pRNtFXew VE>

4. „**Śmieciarki przy pracy**” – zabawa ruchowa. Dziecko truchta, naśladuje poruszający się samochód – śmieciarkę. Na hasło *Kosze!* Zatrzymuje się, robi trzy przysiady (tak jakby podnosiło i opuszczało kosze ze śmieciami) i znowu truchta.
5. „**Śmieciarka**” – praca plastyczna. Dzieci wypełniają kontur śmieciarki wg własnego pomysłu (kolorowanie kredkami ołówkowymi lub świecowymi, wyklejanka papierem kolorowym lub bibułą, malowanie farbami, wyklejanie plasteliną), a w miejsce kół przyklejają plastikowe nakrętki po napojach.

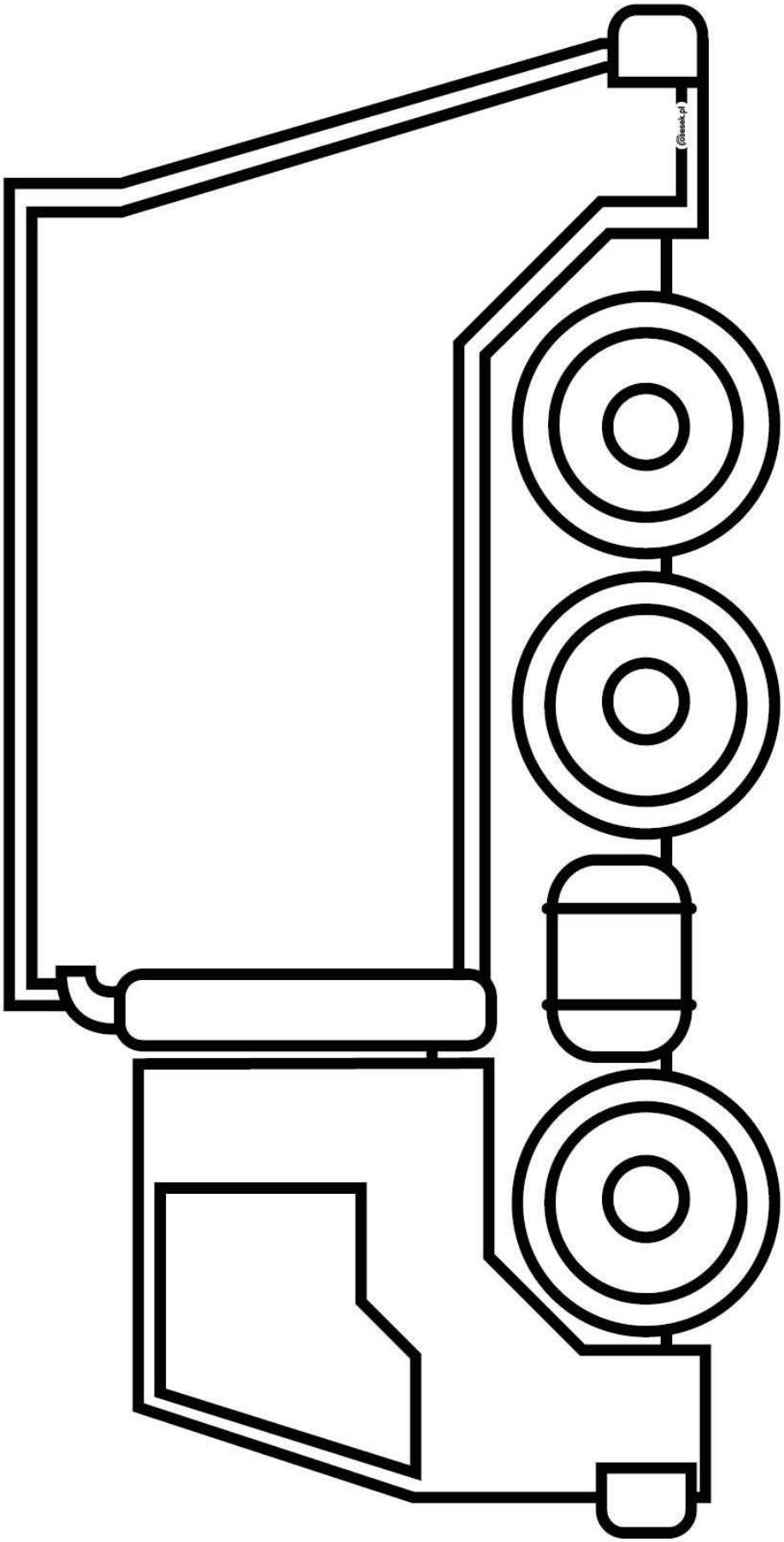

6. Kolorowanki dla chętnych ☺



Individuelle Malbücher als Werbeartikel
www.malbuchschmiede.com



Tego bohatera na pewno znacie, to Rocky i jego śmieciarka!

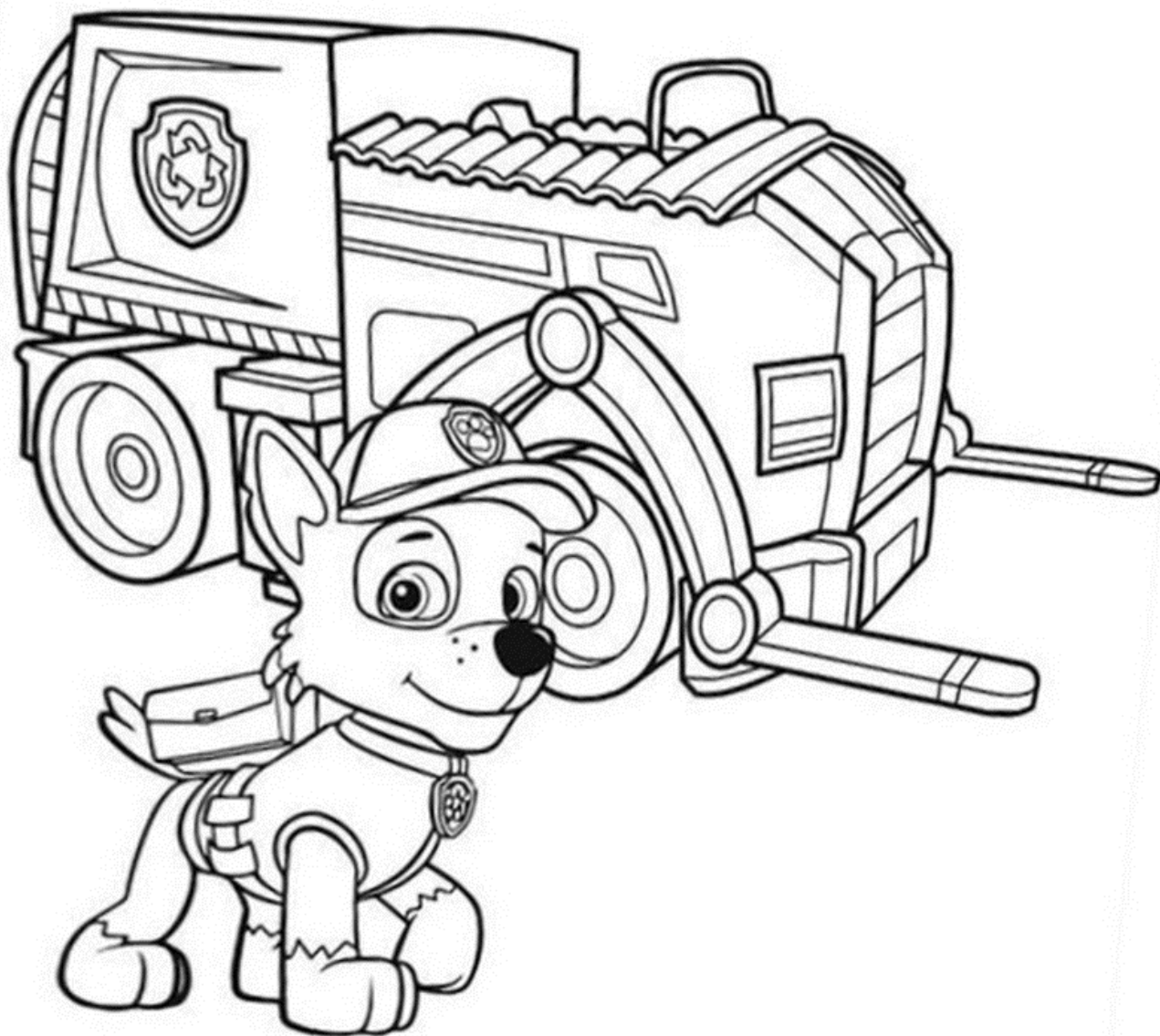

DON'T LOSE IT, RE-USE IT.

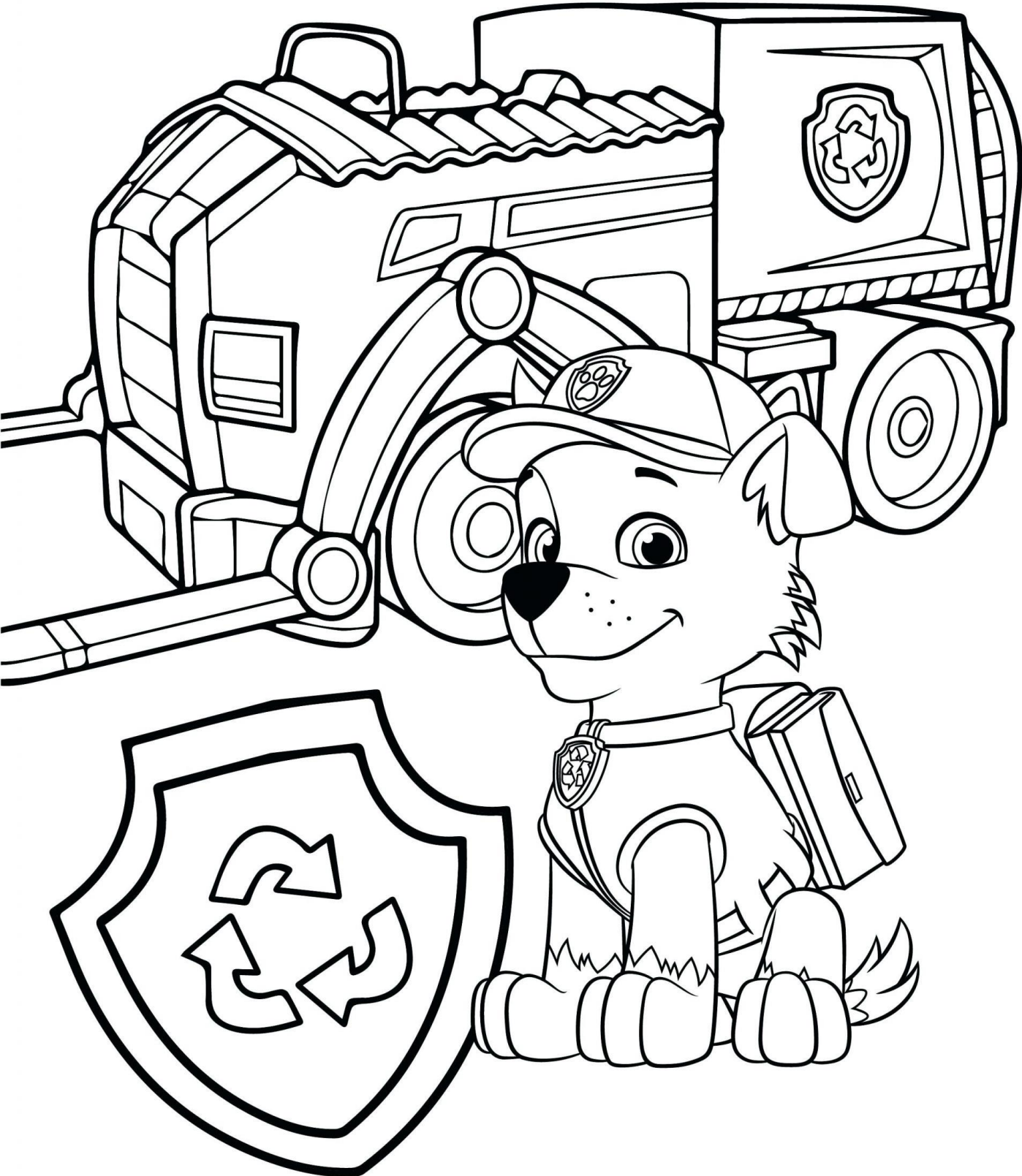

Powodzenia,

Klaudyna Wawrzyczek

puchatki.mp7@gmail.com